

CATÁLOGO ARFUSION

SÉRIE

# ARB2BW



**ARFUSION**  
BRASIL | PNEUMÁTICA

# SOLUÇÕES

EM AUTOMAÇÃO INDUSTRIAL

*Selo de  
Qualidade*



**ARFUSION**  
BRASIL | PNEUMÁTICA



# SÉRIE ARB2BW

## CARACTERÍSTICAS TÉCNICAS

Modelo	ARB2BW20	ARB2BW30	ARB2BW40	ARB2BW63
Fluido	Ar comprimido			
Conexão	M5			RC1/8"
Torque (N m)	0.78	1.8	3.8	10
Rotação	90		180	270
Temperatura	5 ~ 60°C			
Pressão de Trabalho	1.5 ~ 7 Bar			
Lubrificação	Não necessário			
Energia Cinética Admissível (J)	0.003	0.02	0.04	0.12
Ação	Dupla Ação			

■ Ângulo de Rotação  $90^{\circ+4^{\circ}}_0$

■ Ângulo de Rotação  $180^{\circ+4^{\circ}}_0$

• 10 ~ 40

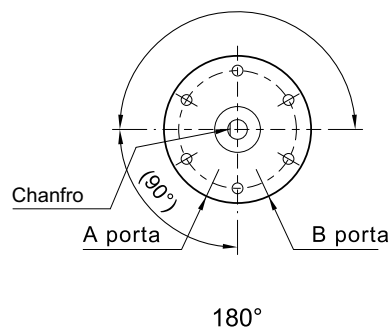
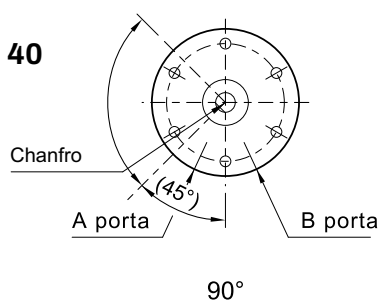

• 63

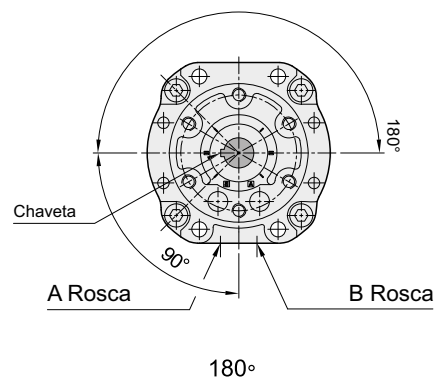
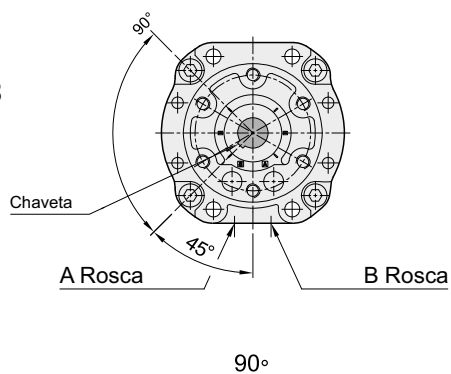



# SÉRIE ARB2BW

## CODIFICAÇÃO

ARB2BW  -  S

Rosca	
20	Corpo Redondo
30	
40	
63	Corpo Quadrado

Ângulo Rotação (°)
90
180
270

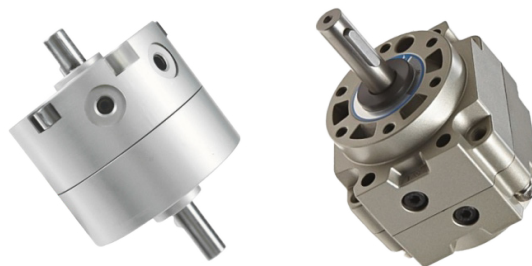

## Sensor Aplicável

MODELOS	DM - 3579	DM - 3579	DM - 3579
CONTATO	REED	PNP	NPN
<b>Diagrama elétrico</b>			
<b>FIOS</b>	2 FIOS	3 FIOS	3 FIOS
<b>TENSÃO</b>	5 ~ 240v DC/AC		5 ~ 30v AC
<b>CORRENTE MÁX.</b>	50mA Máx.		200mA máx.
<b>PROTEÇÃO</b>	-		Polaridade reversa, sobretensão
<b>VIBRAÇÃO MÁX.</b>			9 G
<b>ISOLAMENTO</b>			IP67
<b>TEMPERATURA DE TRAB</b>			-10 ~ 70 °C
<b>INDICADOR</b>	VERMELHO	VERMELHO	VERDE
<b>CABO</b>			Ø2.9MM CINZA PUR
<b>QUEDA E TENSÃO MÁX.</b>	2.5v		1V / 200mA

### EXEMPLOS:

**DM-3P:** SENSOR MAGNETICO PARA ATUADOR AMKS CONTATO PNP CABO DE 2 METROS

**DM-5R:** SENSOR MAGNETICO PARA ATUADOR AMI CONTATO REED CABO DE 2 METROS

**DM-3N-M8:** SENSOR MAGNETICO PARA ATUADOR ATM CONTATO NPN CABO DE 2 METROS CONECTOR M8





# SÉRIE ARB2BW

## MÉTODO DE AJUSTE DO SENSOR

1. Solte o parafuso do suporte para que possa deslizar para ambos os lados.
2. Insira o sensor no suporte nivelando-o com o fundo e aperte o parafuso de fixação para travá-lo.
3. Ajuste o suporte no ângulo desejado e em seguida aperte o parafuso de fixação do mesmo.

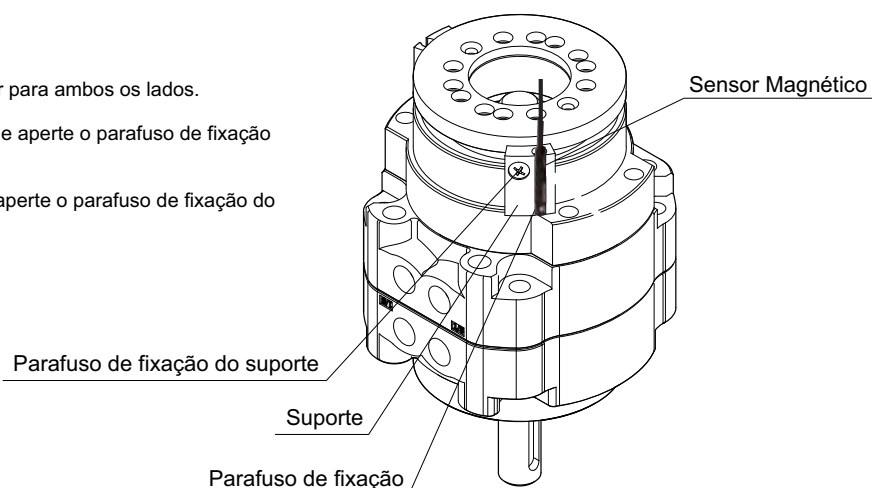

## FORÇA EFETIVA - CORPO REDONDO

### ARB2BW20

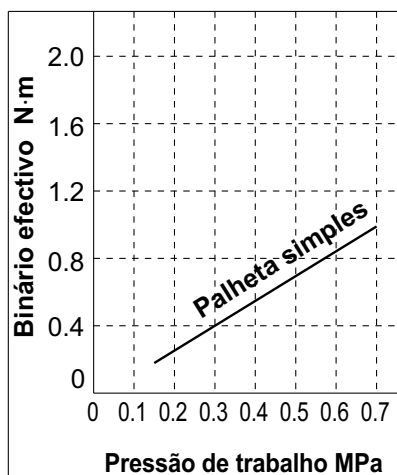

### ARB2BW30

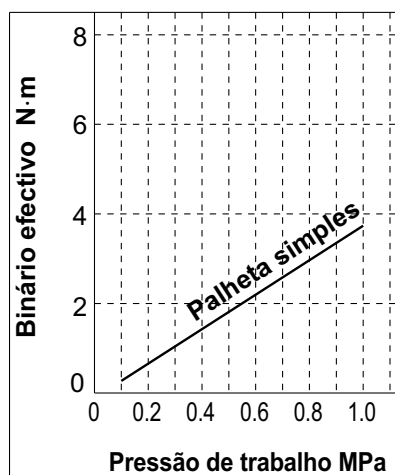

### ARB2BW30

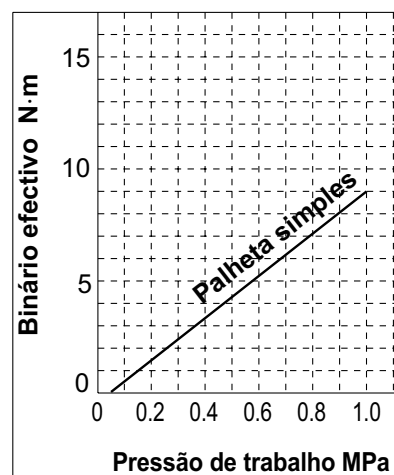



# SÉRIE ARB2BW

## FORÇA EFETIVA - CORPO QUADRADO

### ARB2BW63

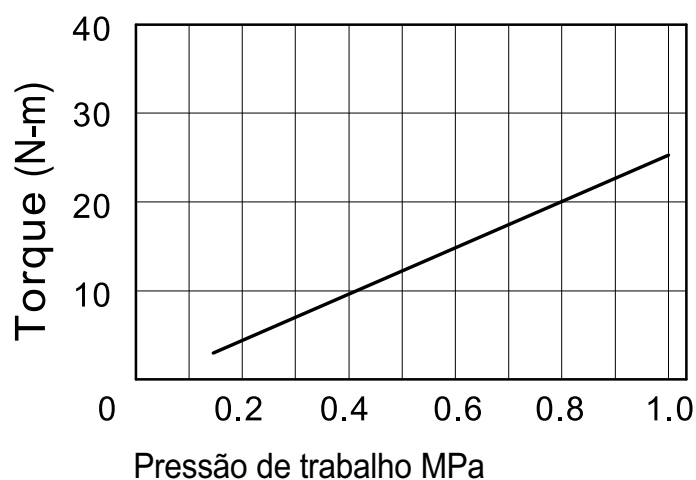

## CONSTRUÇÃO

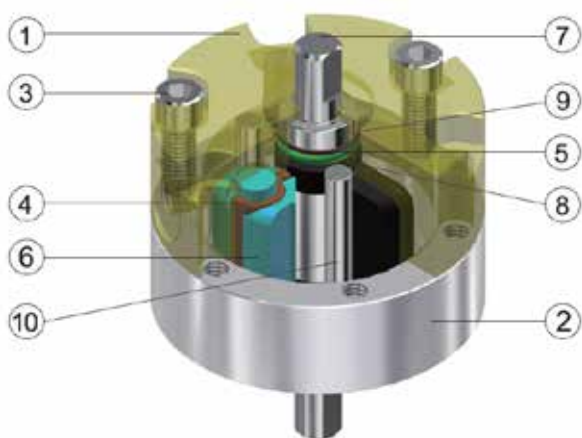

	Descrição	Material	Qtd
1	Tampa Traseira	Liga de Alumínio Anodizado	1
2	Tampa Dianteira	Liga de Alumínio Anodizado	1
3	Parafuso	Aço Carbono	3
4	Vedação Especial	NBR	1
5	Junta	NBR	2
6	Batente	Resina	1
7	Eixo	Aço Inoxidável	1
8	O-ring	PU	2
9	Rolamento	Rolamento de esfera	2
10	Pino	Eixo de Aço	2





# SÉRIE ARB2BW

## DIMENSIONAL (20 ~ 40)

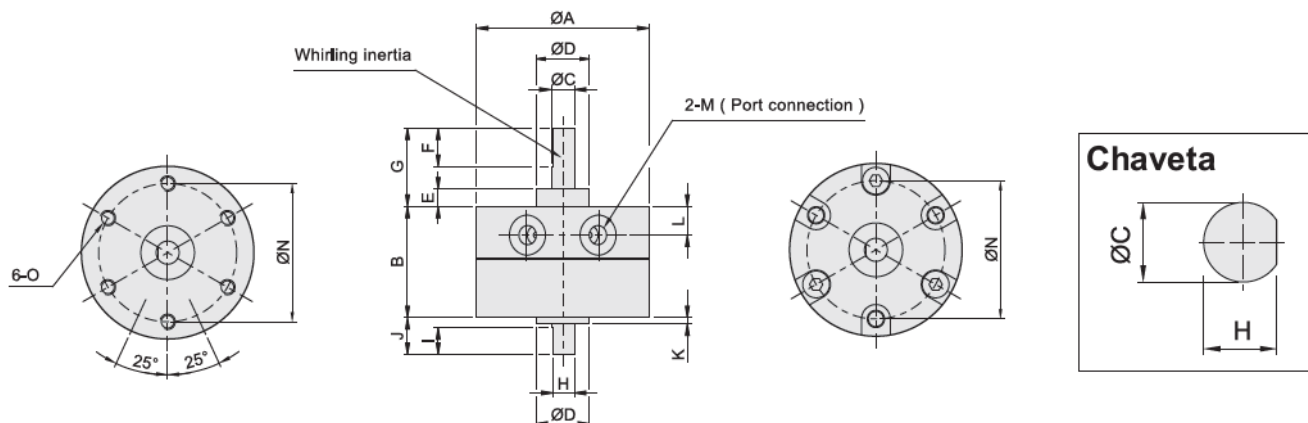

MODELO	A	B	C	D	E	F	G	H	I	J	K	L	M	N	O
ARB2BW20-180S	44	29.1	6	14	4.5	10	20.3	55	7	9.6	1.6	8.5	M5x0.8p	36	M4x0.7p
ARB2BW30-180S	51	40	8	16	5	12	22	7.5	8	13	2	11	M5x0.8p	43	M5x0.8p
ARB2BW40-180S	64	45	10	25	6.5	22	30	9	9	15	4.5	9.5	M5x0.8p	56	M5x0.8p

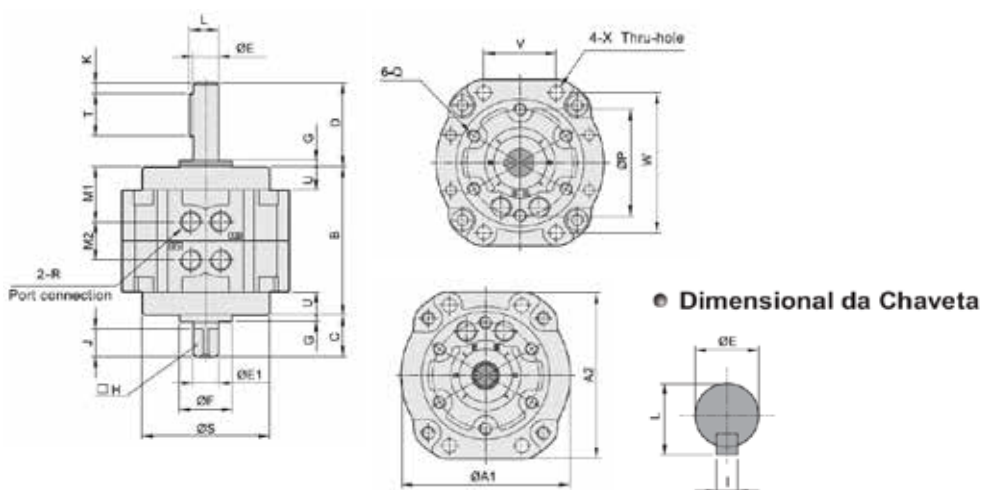

MODELO	A1	A2	B	C	D	E	F	G	H	I	J	K	L	M1	M2	P	Q	R	S	T	U	V	W	ØX
ARB2BW63-90S	98	98	80	21	45	15	28	3	12	5	14	5	17	28.9	22.2	60	M8X1.25P	RC1/8"	75	25	14	39	83	9
ARB2BW63-180S																								





# SÉRIE ARB2BW

## TIPOS DE MONTAGEM

- ARB2BW20 ~ 40

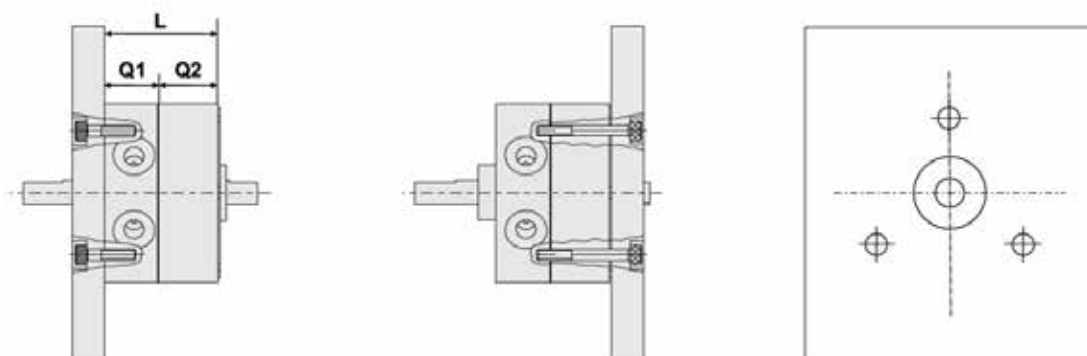

A dimensão "L" dos atuadores é fornecida na tabela abaixo para os parafusos da tampa sextavados de norma JIS. Se utilizar este tipo de parafuso, as cabeças serão alojadas corretamente.

Modelo	L	Parafuso
ARB2BW20	24.5	M3
ARB2BW30	34.5	M4
ARB2BW40	39.5	M4

- ARB2BW63

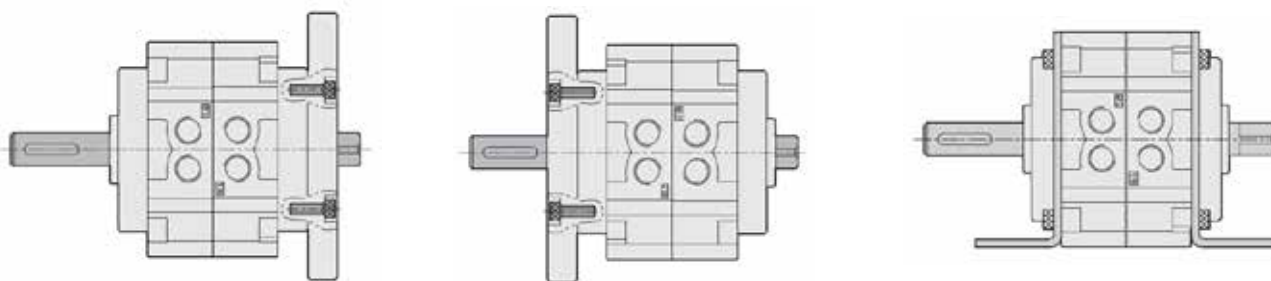

- Montagem Traseira

- Montagem Frontal

- Montagem por Pés







# NOSSA EMPRESA

AR FUSION BRASIL é uma empresa atuante no mercado nacional, que busca atender toda a indústria e comércio com soluções sob medida, seja para empresa de Pequeno, Médio e Grande porte, proporcionando aos seus clientes os melhores produtos com os menores prazos de entrega e a melhor relação custo-benefício do mercado.

Com o principal objetivo ser reconhecida como referência em automação, instrumentação e redes de ar industrial do mercado, mantendo a satisfação de seus clientes.

Além da comercialização de produtos, conta com uma equipe especializada de consultores técnicos e engenheiros preparados para desenvolver soluções, aplicações e instalações industriais.



**ARFUSION**  
BRASIL | PNEUMÁTICA



### **Missão**

Nossa Missão é suprir a demanda identificada no mercado de trabalho de automação pneumática com produtos de alta qualidade e atendimento ímpar.



### **Visão**

Temos o objetivo de sermos a maior fabricante e fornecedora de automação pneumática do Brasil, nos tornando referência para nosso mercado na qualidade de produtos e excelência no serviço.



### **Valores**

Os valores que nos movem são a Ética no Trabalho e o Compromisso com a sua execução. A Transparência é primordial em nossos relacionamentos enquanto estamos sempre prezando pela Inovação em nossos processos.

19 3013.3788 | 3013.4080

☎ 19 97412.1249

R. José Pitoli, 1.787  
Lot. Industrial Nossa Sra. de Fatima  
Americana (SP)

[www.arfusion.com.br](http://www.arfusion.com.br)

